

40615

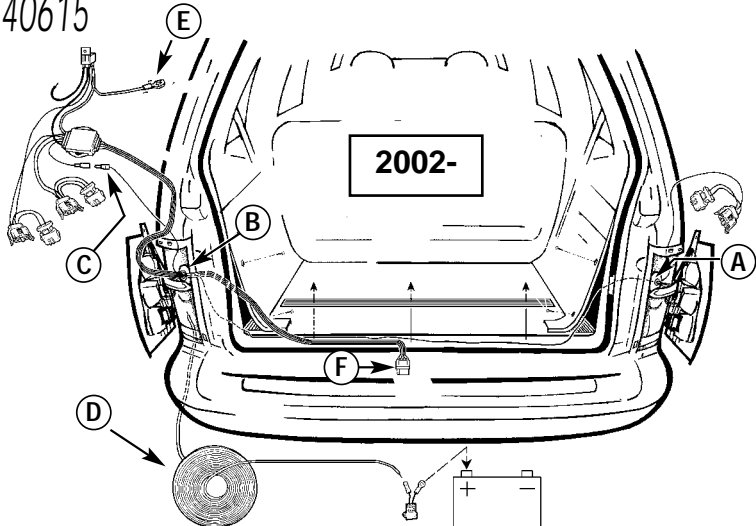

1. Remove driver and passenger tail lamp assemblies to expose the factory wiring harnesses. These harnesses should have the same connector ends as the Hoppy® T-connector and will be connected directly to the lamp assembly.
2. Disconnect vehicle taillight wiring harnesses. Connectors will disconnect by lifting up on locking tabs and pulling apart.
3. Apply a small amount of grease to all electrical connections to help prevent corrosion.

**FORD Windstar 1999-01**

- A. Route Hoppy® green wire T-connector up from under vehicle bumper and plug into the male and female harness connectors on the passenger side. Be sure the connectors are fully inserted with locking tabs in place.
- B. Route yellow wire Hoppy® connector along bumper to the vehicle driver's side and plug into the male and female tail lamp harness plugs.

**FORD Windstar 2002-**

- A. Pull out the grommet behind passenger's side taillight (A).
  - B. Route green wire through grommet by cutting a small X in the grommet. Then route the green wire through the hole the grommet came out of. Reach behind passenger's side wall and find hole that green wire can come through into the cargo area.
  - C. Run green wire along threshold and behind the driver's side wall. Route through grommet similar to the one on the passenger's side (B).
  - D. Place rest of kit (including converter) in compartment below the driver's side taillight.
  - E. Plug green wire into the green wire coming out of the converter (C).
4. This converter is a low side switching power converter and requires the red lead wire to be routed to the positive terminal on the battery. Be sure to avoid the muffler, gas tank, tail pipe and drive train (D).
  5. Ground the white wire (E) to a clean surface on the vehicle frame using a self tapping screw or use an existing bolt.
  6. Route 4-way flat to the center of vehicle and secure excess wires with cable ties (F).
  7. Plug completed wire harness into the trailer connector.
  8. Test all functions with engine running to ensure proper operation.

**TIPS:**

**Grease applied to the trailer wiring terminals on a regular basis will help prevent corrosion.**

Unplug trailer connection before backing into water.

Converter maximum load – 8 amps. per function.

1. Enlever les feux arrière du côté du conducteur et du côté du passager pour exposer les faisceaux de fils d'origine. L'extrémité du connecteur de ces faisceaux devrait être similaire à celle du connecteur en Hoppy® et ils seront branchés directement dans le feu.
2. Débrancher les faisceaux de fils des feux arrière du véhicule. Pour débrancher les connecteurs, il suffit d'appuyer sur la patte de verrouillage ou de la lever et de séparer le tout.
3. Appliquer une petite quantité de graisse sur toutes les connexions électriques pour aider à prévenir la corrosion.

**FORD Windstar 1999-01**

- A. À partir du dessous du pare-chocs du véhicule, diriger le connecteur en T Hoppy® à fil vert vers le haut et le brancher dans les connecteurs mâle et femelle du faisceau situé du côté du passager. S'assurer que les connecteurs sont insérés complètement et que les pattes de verrouillage sont bien en place.
- B. Faire passer le connecteur Hoppy® à fil jaune le long du pare-chocs jusqu'au côté du conducteur, puis le brancher dans les fiches mâle et femelle du faisceau de feu arrière.

**FORD Windstar 2002-**

- A. Sortir le passe-fil situé derrière le feu arrière du côté du passager (A).
  - B. Faire passer le fil vert dans le passe-fil. Pour ce faire, inciser le passe-fil en y traçant un petit X à l'aide d'un objet tranchant. Puis, faire passer le fil vert dans l'orifice d'où provient le passe-fil. Trouver un orifice, à l'arrière de la paroi latérale du côté du passager, par lequel peut passer le fil vert pour pénétrer dans l'espace de chargement.
  - C. Faire passer le fil vert le long du seuil et derrière la paroi latérale du côté du conducteur. Faire passer dans le passe-fil similaire à celui situé du côté du passager (B).
  - D. Mettre le reste du nécessaire (comprenant le convertisseur) dans le logement sous le feu arrière du côté du conducteur (C).
  - E. Raccorder le fil vert au fil vert provenant du convertisseur.
4. Cet appareil est un convertisseur de puissance à commutation à l'extrémité inférieure et, de ce fait, on doit faire passer le câble jusqu'à la borne positive sur la batterie. S'assurer d'éviter le silencieux, le réservoir d'essence, le tuyau d'échappement arrière et la transmission (D).
  5. Relier le fil blanc à la masse sur une surface propre du cadre du véhicule à l'aide d'une vis à tôle ou d'un boulon existant (E).
  6. Faire passer le connecteur plat à 4 voies jusqu'au centre du véhicule et fixer le surplus de fils à l'aide d'attaches pour câble (F).
  7. Brancher le faisceau de fils ainsi formé au connecteur de la remorque.
  8. Faire l'essai de toutes les fonctions alors que le moteur tourne pour s'assurer que tout fonctionne correctement.

**CONSEILS:**

**On peut prévenir la corrosion des bornes du câblage de la remorque en y appliquant régulièrement de la graisse.**

Débrancher toujours le connecteur de la remorque d'une embarcation avant de la reculer dans l'eau.

Charge maximum du convertisseur – 8 A par fonction.

1. Retire los ensamblajes de las luces traseras del lado del conductor y pasajero para exponer los arneses de cableado de la fábrica. Estos arneses deben tener los mismos extremos del conector que el conector en T de Hoppy® y se conectarán directamente al ensamblaje de las luces.
2. Desconecte los arneses del cableado de las luces traseras del vehículo. Los conectores se desconectarán al oprimir o levantar una lengüeta de cierre y luego separarlos.
3. Aplique una pequeña cantidad de grasa a todas las conexiones eléctricas para prevenir la corrosión.

**FORD Windstar 1999-01**

- A. Dirija el conector en T de Hoppy® con el cable verde hacia arriba desde abajo del parachoques del vehículo y enchufe dentro los conectores macho y hembra del arnés en el lado del pasajero. Asegúrese que los conectores estén completamente insertados con las lengüetas sujetadoras en sitio.
- B. Dirija el conector de Hoppy® de cable amarillo a lo largo del parachoques al lado del conductor del vehículo y enchufe a los enchufes macho y hembra de las luces traseras.

**FORD Windstar 2002-**

- A. Saque el sello de hule detrás de la luz trasera del lado del pasajero (A).
  - B. Dirija el cable verde a través del sello de hule, cortando una pequeña X en el sello de hule. Luego dirija el cable verde por el agujero de donde quitó el sello de hule. Busque por atrás de la pared lateral del lado del pasajero y encuentre un agujero por donde el cable verde pueda pasar hacia el área de portaequipaje.
  - C. Instale el cable verde por debajo de la moldura inferior de la puerta y de la pared lateral del lado del conductor. Dirija el cable a través del sello de hule de la misma manera que el del lado del pasajero (B).
  - D. Ponga el resto del kit (incluyendo el convertidor) en el compartimiento debajo de la luz trasera del lado del conductor (C).
  - E. Conecte el cable verde con el cable verde que sale del convertidor.
4. Este convertidor es un convertidor de energía baja alternante de lados y requiere que el alambre conductor rojo sea dirigido a al terminal positiva de la batería. Asegúrese de evitar el silenciador, tanque de gas, tubo de escape y grupo de engranajes conductores (D).
  5. Conecte a tierra el cable blanco a una superficie limpia en el marco del vehículo usando un tornillo de enrosque propio o un perno existente (E).
  6. Dirija el plano de 4 direcciones al centro del vehículo y asegure el exceso de cables con las ataduras de cables (F).
  7. Enchufe el arnés completo al conector del remolque.
  8. Para asegurar la operación apropiada, compruebe todas las funciones con el motor funcionando.

**CLAVES:**

**La grasa aplicada regularmente a los terminales del remolque ayudará a prevenir la corrosión.**

Desenchufe la conexión del remolque antes dar reversa hacia el agua.

La carga máxima del convertidor – 8 amperios por función.